

**CONFEDERAÇÃO BRASILEIRA
DE AUTOMOBILISMO**

FICHA DE HOMOLOGAÇÃO

PNEU

Fabricante	MG Indústria e Comércio S.A
Marca	MG
Modelo	CADETE – 11 x 5.00-5
Categoria	CADETE
Validade da homologação	3 anos
Número de páginas	4

Esta ficha de homologação reproduz descrições, ilustrações e dimensões do pneu no momento da homologação pela CBA. O fabricante do pneu pode modificá-lo, mas apenas dentro dos limites apresentados pelos regulamentos da CIK-FIA e da CBA em vigor. Somente a ficha de homologação poderá servir para identificar um produto homologado.



FOTO DO PNEU MONTADO NA RODA

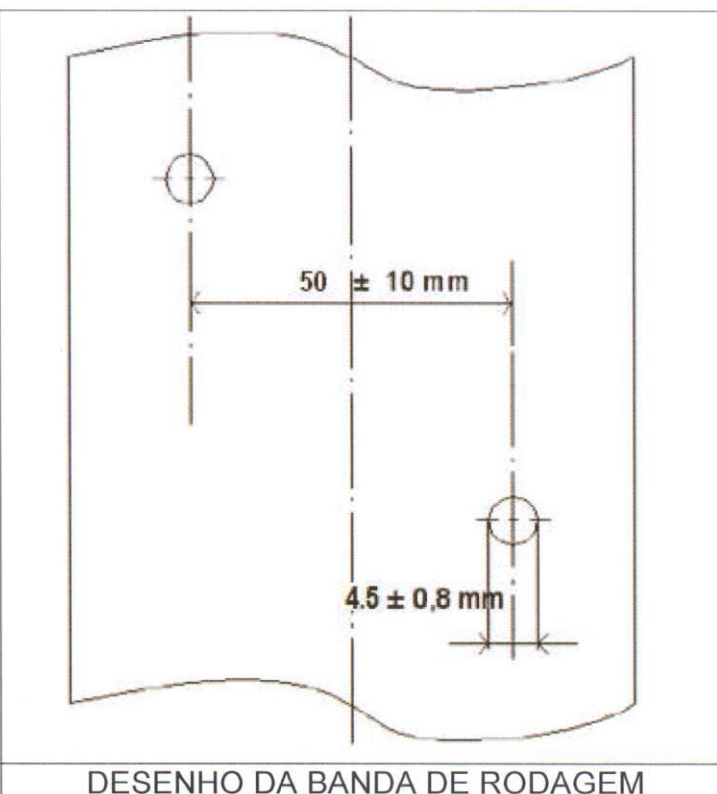

DESENHO DA BANDA DE RODAGEM

ASSINATURA E CARIMBO DO FABRICANTE	ASSINATURA E CARIMBO DA CBA
 MG Ind e Com S/A Diretor Presidente Gianfranco Ventre	  

CONFEDERAÇÃO BRASILEIRA DE AUTOMOBILISMO

Pt	Descrições	Valores		Tolerâncias	
1	Dimensões	11 x 5.00 – 5		-	
2	Designação da mistura	CADETE		-	
3	Pressão de serviço	1,0 bar		+ / - 0,3 bar	
4	Pressão máxima de inflação	4 bar		Max.	
5	Capacidade máxima de carga	80 Kg		Max.	
6	Velocidade máxima	150 Km/h		Max.	
7	Rigidez lateral e vertical (sob carga de 40 kg)	L 1mm V 6mm		+/- 1 +/- 2	
8	Rigidez lateral e vertical para SK e ICE (sob carga de 50 kg)	Não se aplica		+/- 1 +/- 2	
9	Profundidade da banda	4,0 mm		+/- 0,5 mm	
10	Peso	1.120 g		+/- 10 %	
11	Número de camadas	2		-	
12	Espessura da banda de rodagem	5,0 mm		+/- 1,0 mm	
13	Número de indicadores de desgaste da banda	6		-	
14	Material da carcaça	Poliéster		-	
15	Ângulo de tela da lona do pneu	31°		+/- 3°	
16	Tipo de fio da lona (Selo ISO)	1100		-	
17	Pneu sem câmara	Sim		-	
18	Rigidez superficial da banda de rodagem (ISO 48/94 – 2 exemplares de 2mm de espessura)	46,0		+/- 5 DIDC - IRHD	
19	Deformação tênsil em tração (ISO 37:2005 – exemplar tipo 3)	Em 100%	At 300%	Em 100%	At 300%
		1,3	5,8	+/- 0.5 MPa	+/- 0.8 MPa
20	Classificação (selo ISO 37:2005 – 300%)	SUAVE		MÉDIO	PESADO

CONFEDERAÇÃO BRASILEIRA DE AUTOMOBILISMO

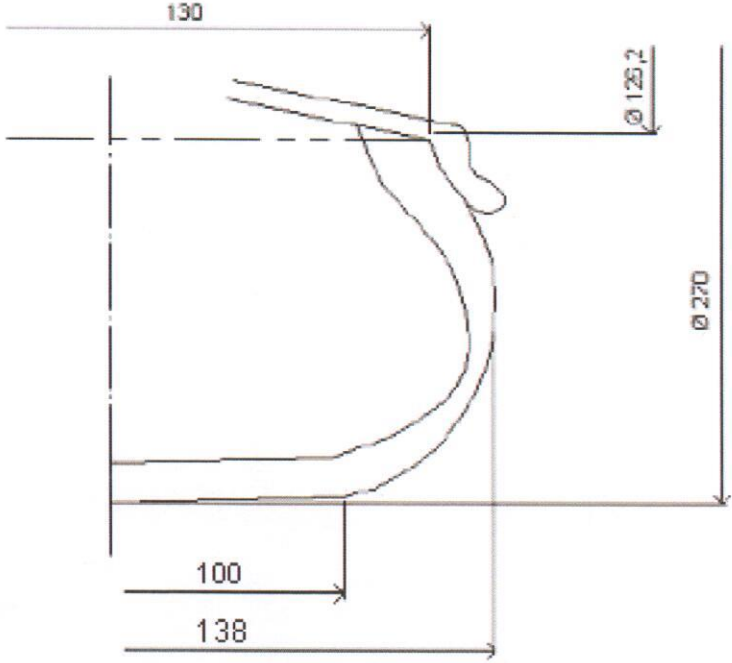
B	DESENHO EM SEÇÃO TRANSVERSAL E MEDIDAS DO PNEU MONTADO NA RODA																																										
	<table border="1"> <thead> <tr> <th colspan="2">Tolerâncias</th> </tr> </thead> <tbody> <tr> <td>Ø 126,2 mm</td> <td>+0 -1 mm</td> </tr> <tr> <td>Ø 270 mm</td> <td>+ 10 mm</td> </tr> <tr> <td>130 mm</td> <td>+ 5 mm</td> </tr> <tr> <td>100 mm</td> <td>+ 10 mm</td> </tr> <tr> <td>138 mm</td> <td>+ 10 mm</td> </tr> <tr><td> </td><td> </td></tr> <tr><td> </td><td> </td></tr> <tr><td> </td><td> </td></tr> <tr><td> </td><td> </td></tr> <tr><td> </td><td> </td></tr> <tr><td> </td><td> </td></tr> <tr><td> </td><td> </td></tr> <tr><td> </td><td> </td></tr> <tr><td> </td><td> </td></tr> <tr><td> </td><td> </td></tr> <tr> <th colspan="2">OBSERVAÇÕES</th> </tr> <tr><td> </td><td> </td></tr> <tr><td> </td><td> </td></tr> <tr><td> </td><td> </td></tr> <tr><td> </td><td> </td></tr> </tbody> </table>	Tolerâncias		Ø 126,2 mm	+0 -1 mm	Ø 270 mm	+ 10 mm	130 mm	+ 5 mm	100 mm	+ 10 mm	138 mm	+ 10 mm																					OBSERVAÇÕES									
Tolerâncias																																											
Ø 126,2 mm	+0 -1 mm																																										
Ø 270 mm	+ 10 mm																																										
130 mm	+ 5 mm																																										
100 mm	+ 10 mm																																										
138 mm	+ 10 mm																																										
OBSERVAÇÕES																																											

Junção 5" padronizada

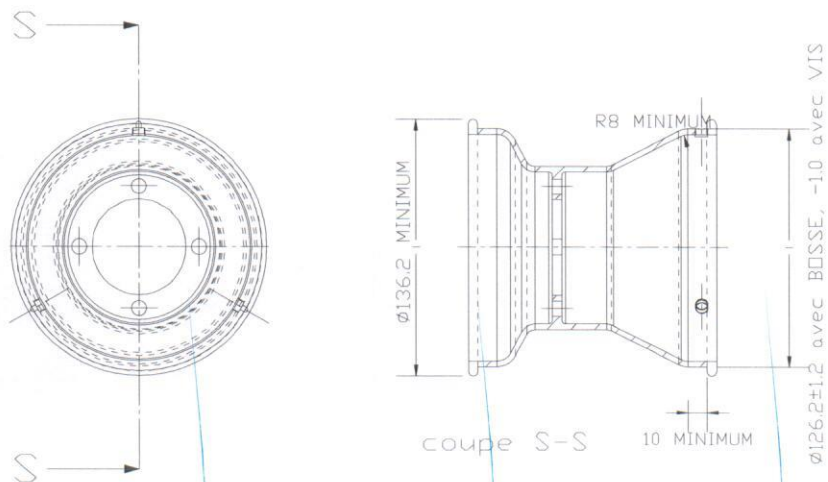

CONFEDERAÇÃO BRASILEIRA DE AUTOMOBILISMO

C	FOTOS E INSCRIÇÕES	Apenas inscrições que não mudarão durante a produção serão mencionadas abaixo					
Fotos do lado de fora do pneu		Inscrições no lado de fora do pneu					
		Texto	Altura	Traçado			
		mm			mm		
		MG (etiqueta)					
		KART	10	4			
		>>	10	3			
		11 x 5.00 – 5	7	2,5			
		Max inflation pressure 4 bar	4	1,3			
CNPJ 93384311/0001-82	2	1					
Foto do lado de dentro do pneu		Inscrições no lado de dentro do pneu					
		Texto	Altura	Traçado			
		mm			mm		
		MG	12	4,5			
		11 x 5.00 – 5	7	2,5			
		CBA CADETE	7	2,5			
		made in Brazil	3	1,2			
		For racing purpose only	3	1,2			
tubeless	3	1,2					

